

<b>Delprov B</b>	Uppgift 1-13. Endast svar krävs.
<b>Delprov C</b>	Uppgift 14-21. Fullständiga lösningar krävs.
<b>Provtid</b>	150 minuter för Delprov B och Delprov C tillsammans.
<b>Hjälpmedel</b>	Formelblad och linjal.

**Kravgränser** Provet består av tre skriftliga delprov (Delprov B, C och D).  
Tillsammans kan de ge 59 poäng varav 21 E-, 22 C- och 16 A-poäng.

Kravgräns för provbetyget

E: 15 poäng

D: 23 poäng varav 7 poäng på minst C-nivå

C: 30 poäng varav 12 poäng på minst C-nivå

B: 39 poäng varav 5 poäng på A-nivå

A: 47 poäng varav 9 poäng på A-nivå

Efter varje uppgift anges hur många poäng du kan få för en fullständig lösning eller ett svar. Där framgår även vilka kunskapsnivåer (E, C och A) du har möjlighet att visa. Till exempel betyder (3/2/1) att en korrekt lösning ger 3 E-, 2 C- och 1 A-poäng.

Till uppgifter där det står ”*Endast svar krävs*” behöver du endast ge ett kort svar. Till övriga uppgifter krävs att du redovisar dina beräkningar, förklarar och motiverar dina tankegångar och ritat figurer vid behov.

**Skriv ditt namn, födelsedatum och gymnasieprogram på alla papper du lämnar in.**

Namn: \_\_\_\_\_

Födelsedatum: \_\_\_\_\_

Gymnasieprogram/Komvux: \_\_\_\_\_

**Delprov B:** Digitala verktyg är inte tillåtna. *Endast svar krävs.* Skriv dina svar direkt i provhäftet.

1. Derivera

a)  $f(x) = \sin 2x$  \_\_\_\_\_ (1/0/0)

b)  $f(x) = x \cdot e^x$  \_\_\_\_\_ (1/0/0)

2. Funktionen  $f$  är definierad genom  $f(z) = 2z - z^2$ , där  $z$  är en komplex variabel.

a) Bestäm  $f(i)$  \_\_\_\_\_ (1/0/0)

b) Bestäm  $z$  så att  $f(z) = 10$  \_\_\_\_\_ (1/0/0)

3. I enhetscirkeln nedan är vinkeln  $A$  markerad där  $A = 70^\circ$

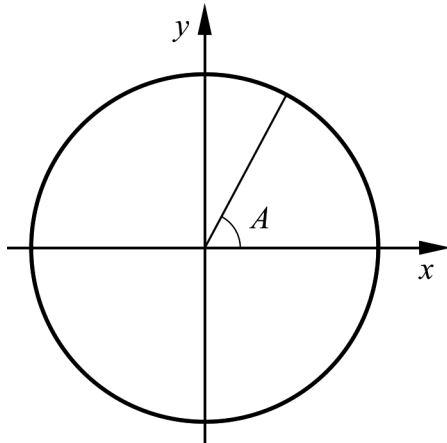

Ange två andra vinklar,  $v_1$  och  $v_2$ , i intervallet  $0^\circ \leq v \leq 720^\circ$  som har samma cosinusvärde som vinkeln  $A$ .

$v_1 =$  \_\_\_\_\_

$v_2 =$  \_\_\_\_\_ (2/0/0)

4. Ange

a)  $\bar{z}_1$  om  $z_1 = -2 - 3i$  \_\_\_\_\_ (1/0/0)

b) ett komplext tal  $z_2$  så att  $\operatorname{Re} z_2 = 3$  och  $|z_2| > 4$   
 \_\_\_\_\_ (0/1/0)

5. Ange det minsta värde som funktionen  $g(x) = 3 + |x - 1|$  kan anta.

\_\_\_\_\_ (1/0/0)

6. Vilket av alternativen A-F är lika med  $\cos 25^\circ$ ?

A.	$1 - \sin^2 25^\circ$	B.	$\frac{\sin 25^\circ}{\tan 25^\circ}$	C.	$\frac{\cos 75^\circ}{3}$
D.	$\cos 75^\circ - \cos 50^\circ$	E.	$\frac{\sin 50^\circ}{2 \cos 25^\circ}$	F.	$\frac{\tan 25^\circ}{\sin 25^\circ}$

\_\_\_\_\_ (0/1/0)

7. Ange hur många lösningar ekvationen  $\tan 2v = 0,7$  har i intervallet  $0^\circ \leq v \leq 360^\circ$

\_\_\_\_\_ (0/1/0)

8. I figuren är tre komplexa tal  $z$ ,  $u$  och  $w$  markerade på en halvcirkel.

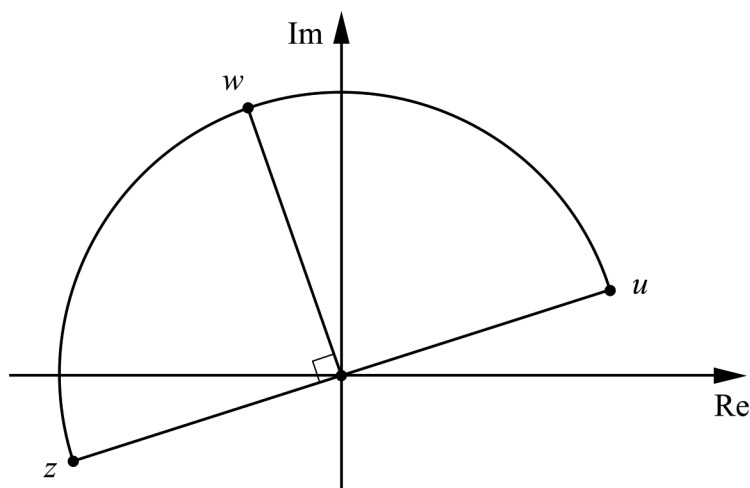

Vilka två av alternativen A-F beskriver talet  $u$ ?

A.	$iz$	B.	$i^2 z$	C.	$\frac{z}{i}$
D.	$iw$	E.	$i^2 w$	F.	$\frac{w}{i}$

\_\_\_\_\_ (0/1/0)

9. Vilka två av alternativen A-F är primitiva funktioner till  $g(x) = \frac{2}{x}$  för  $x > 0$ ?

A.  $G(x) = \frac{2}{x^2}$

B.  $G(x) = 1 - \frac{2}{x^2}$

C.  $G(x) = -2x^{-2}$

D.  $G(x) = 2 \ln x + 1$

E.  $G(x) = \ln x^2$

F.  $G(x) = (\ln x)^2$

\_\_\_\_\_ (0/1/0)

10. Bestäm  $\lim_{h \rightarrow 0} \frac{g(h) - g(0)}{h}$  om  $g(x) = 4x^2 + \sin 3x$

\_\_\_\_\_ (0/0/1)

11. Vilka två av följande linjer A-F är asymptoter till  $y = \frac{x^2 - 2x + 1}{x}$ ?

A.  $x = 0$

B.  $y = 0$

C.  $x = 1$

D.  $y = -2x + 1$

E.  $y = x - 2$

F.  $y = 2x - 2$

\_\_\_\_\_ (0/0/1)

12. För de komplexa talen  $z_1$  och  $z_2$  gäller att  $z_1 = 3i$  och  $|z_2| = 7$

Bestäm det minsta värde som  $|z_1 + z_2|$  kan anta.

\_\_\_\_\_ (0/0/1)

13. Ange en primitiv funktion till  $f(x) = \cos^2 3x - \sin^2 3x$

\_\_\_\_\_ (0/0/1)

**Delprov C:** Digitala verktyg är inte tillåtna. Skriv dina lösningar på separat papper.

14. Figuren nedan visar ett skuggat område som begränsas av kurvan  $y = 4 - x$ , kurvan  $y = \cos x$  och de positiva koordinataxlarna.

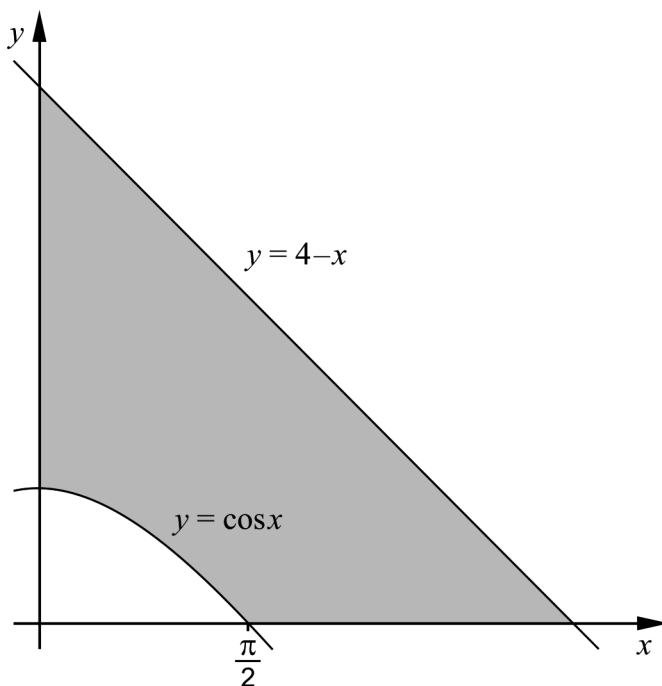

- Beräkna arean av det skuggade området. (2/1/0)
15. Visa att  $\frac{\sin 2x}{2 \cos x} = \sin x$  för alla  $x$  där uttrycken är definierade. (2/0/0)
16. Beräkna  $\frac{9+2i}{2+i}$  och svara på formen  $a+bi$  (2/0/0)
17. Lös ekvationen  $\cos(x-30^\circ) - \cos(x+30^\circ) = 1$  (0/2/0)
18. Bestäm eventuella maximi- och minimipunkter för funktionen  $f$  där  $f(x) = -x \ln x$ ,  $x > 0$  (0/1/1)

19. Bestäm alla heltal  $n > 0$  för vilka  $(1+i)^n$  är ett reellt tal. (0/1/1)

20. I figuren visas grafen till funktionen  $y = 2x^3 - 3x^2 - 3x + 2$

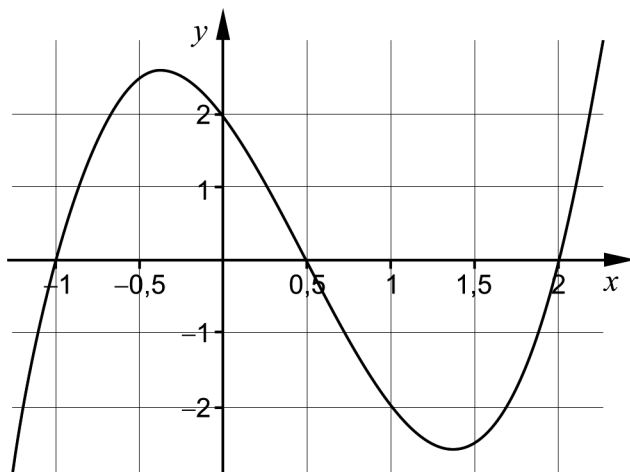

Lös ekvationen  $2\cos^3 x - 3\cos^2 x - 3\cos x + 2 = 0$  (0/0/2)

21. En funktion  $f$  har derivatan  $f'(x) = 4x + 6\cos\frac{x}{2}$

a) Visa att funktionen  $f$  inte kan ha någon maximipunkt. (0/1/1)

b) Undersök om  $f$  har någon minimipunkt. (0/0/2)

<b>Delprov D</b>	Uppgift 22-30. Fullständiga lösningar krävs.
<b>Provtid</b>	120 minuter.
<b>Hjälpmedel</b>	Digitala verktyg, formelblad och linjal.

**Kravgränser** Provet består av tre skriftliga delprov (Delprov B, C och D).  
Tillsammans kan de ge 59 poäng varav 21 E-, 22 C- och 16 A-poäng.

Kravgräns för provbetyget

E: 15 poäng

D: 23 poäng varav 7 poäng på minst C-nivå

C: 30 poäng varav 12 poäng på minst C-nivå

B: 39 poäng varav 5 poäng på A-nivå

A: 47 poäng varav 9 poäng på A-nivå

Efter varje uppgift anges hur många poäng du kan få för en fullständig lösning eller ett svar. Där framgår även vilka kunskapsnivåer (E, C och A) du har möjlighet att visa. Till exempel betyder (3/2/1) att en korrekt lösning ger 3 E-, 2 C- och 1 A-poäng.

Till uppgifter där det står ”*Endast svar krävs*” behöver du endast ge ett kort svar. Till övriga uppgifter krävs att du redovisar dina beräkningar, förklarar och motiverar dina tankegångar, ritar figurer vid behov och att du visar hur du använder ditt digitala verktyg.

**Skriv ditt namn, födelsedatum och gymnasieprogram på alla papper du lämnar in.**

Namn: \_\_\_\_\_

Födelsedatum: \_\_\_\_\_

Gymnasieprogram/Komvux: \_\_\_\_\_

**Delprov D:** Digitala verktyg är tillåtna. Skriv dina lösningar på separat papper.

22. Hur många grader är 1,4 radianer? *Endast svar krävs* (1/0/0)

23. Tidvatten är ett fenomen som uppstår på grund av månens dragningskraft på havsvattnet. Under ett dygn uppstår det både ebb (lågvattnet) och flod (högvatten). De största skillnaderna mellan ebb och flod på jorden finns vid Newfoundland på Kanadas ostkust.

Enligt en förenklad modell kan vattennivån under ett visst dygn vid Newfoundland beskrivas med funktionen

$$y = 8,0 + 8,0 \cos 0,52x$$

där  $y$  är vattnets höjd i meter jämfört med lägsta vattennivån och  $x$  är antalet timmar efter klockan 03.00

a) Bestäm höjdskillnaden mellan högsta och lägsta vattennivån enligt modellen ovan. *Endast svar krävs* (1/0/0)

b) Utgå från modellen ovan och bestäm med vilken hastighet vattnets höjd ändras då klockan är 13.00 (1/1/0)

24. I figuren nedan visas ett skuggat område som begränsas av kurvan  $y = \sqrt{4x - x^2}$ , linjen  $x = 3$  och  $x$ -axeln.

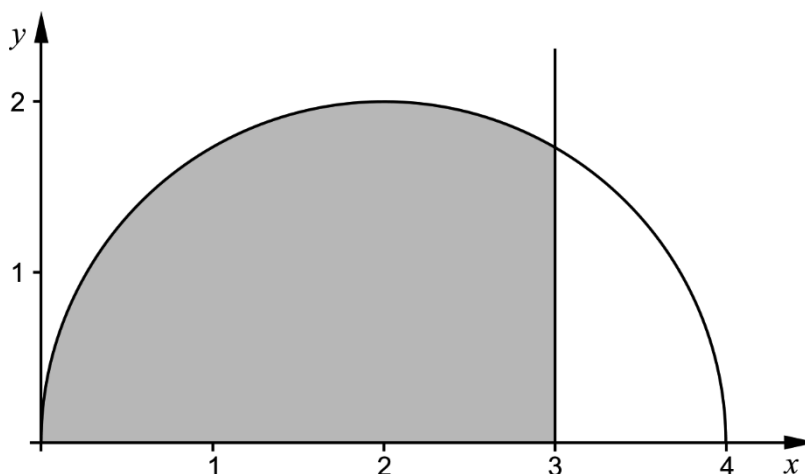

När det skuggade området roteras runt  $x$ -axeln bildas en rotationskropp. Beräkna rotationskroppens volym och svara med minst tre värdesiffror. (2/0/0)



25. Bestäm samtliga rötter till ekvationen  $x^3 - 8x = 7,6$   
Svara med minst tre värdesiffror. *Endast svar krävs* (2/0/0)

26. En vattentank som innehåller 18 500 liter töms med hastigheten  $v(t)$  liter/minut, där  $v(t) = 890 - 12t$  och  $t$  är tiden i minuter från tömningens början.

Hur många liter rinner ut ur tanken under de första 15 minuterna? (0/2/0)

27. Anna har fått i uppgift att lösa följande problem:

En behållare har formen av en rät cirkulär kon, se figur.  
Vatten rinner in i behållaren med hastigheten 15 liter/min.  
Med vilken hastighet ökar vattennivåns höjd då den är 3,0 dm?

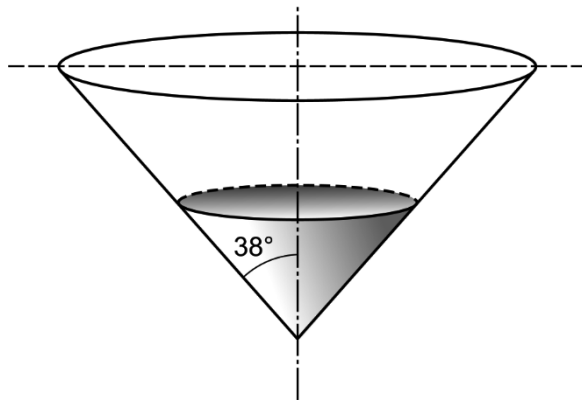

Anna kommer fram till sambandet  $V = 0,64h^3$ , där  $V$  är volymen i liter och  $h$  är vattennivåns höjd i dm. Sedan vet hon inte hur hon ska fortsätta.

- a) Hjälプ Anna att fullfölja lösningen. (0/2/0)
- b) Visa hur Anna kan ha gjort för att komma fram till sambandet  $V = 0,64h^3$  (0/3/0)

28. Ett företag ska bygga en stuga i en backe i Alperna och vill veta backens lutning. Enligt en förenklad modell kan backens form beskrivas med sambandet

$h(x) = 4,1 - \frac{5 + 3e^{-x}}{6 + e^{-x}}$  där  $h(x)$  är höjden i km över havet och  $x$  är sträckan i km i horisontell riktning.

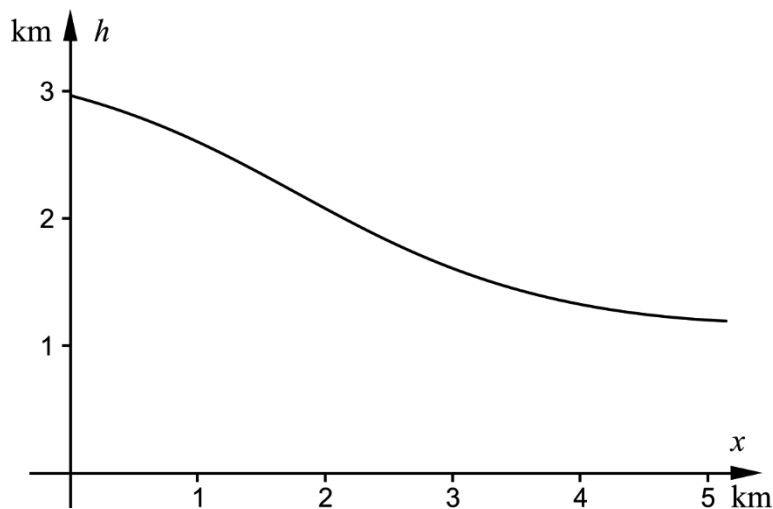

Företaget ska bygga stugan på den del av backen som ligger på höjden 1,4 km över havet. Bestäm vilken lutning backen har där stugan ska byggas. Svara med minst två värdesiffror.

(0/2/0)

29. En trigonometrisk kurva har en maximipunkt i  $\left(\frac{2\pi}{3}, 5\right)$  och en minimipunkt i  $\left(\frac{5\pi}{3}, 1\right)$ . Kurvan har inga extrempunkter mellan dessa två punkter.

Bestäm en ekvation för kurvan.

(0/0/3)

30. Jakob åker till stugan för att klippa sin rosenhäck. Batteriet till hans sladdlösa häcktrimmer är helt urladdat och behöver laddas upp.

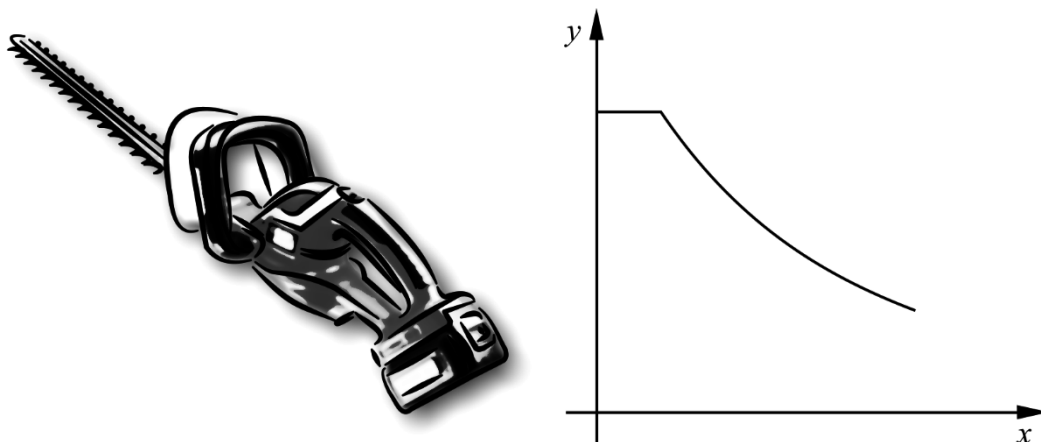

Under den första timmen då batteriet laddas håller sig laddningsströmmen konstant på 1,5 ampere. Enligt en förenklad modell ändras laddningsströmmen därefter med hastigheten  $\frac{dy}{dx} = -0,468e^{-0,36(x-1)}$  där  $y$  är laddningsströmmen i ampere och  $x$  är tiden i timmar från det att häcktrimmern börjar laddas. Batteriet anses fulladdat då laddningsströmmen sjunkit till 0,40 ampere.

Bestäm hur lång tid det tar från det att batteriet börjar laddas till dess att det är fulladdat.

(0/1/2)

## Innehåll

Allmänna riktlinjer för bedömning .....	3
Bedömningsanvisningar .....	3
Bedömning av skriftlig kommunikativ förmåga .....	4
Provsammanställning – Kunskapskrav .....	5
Provsammanställning – Centralt innehåll .....	6
Kravgränser .....	7
Resultatsammanställning.....	7
Bedömningsformulär.....	8
Bedömningsanvisningar .....	9
Delprov B .....	9
Delprov C .....	10
Delprov D .....	12
Bedömda elevlösningar .....	15
Uppgift 14.....	15
Uppgift 15.....	17
Uppgift 19.....	17
Uppgift 21.....	19
Uppgift 23b.....	21
Uppgift 27.....	21
Uppgift 29.....	23
Uppgift 30.....	25
Ur ämnesplanen för matematik .....	28
Kunskapskrav Matematik kurs 4.....	29
Centralt innehåll Matematik kurs 4.....	30

## Allmänna riktlinjer för bedömning

Bedömning ska ske utgående från läroplanens mål, ämnesplanens förmågor samt kunskapskraven och med hänsyn tagen till den tolkning av dessa dokument som gjorts lokalt. Utgångspunkten är att eleverna ska få poäng för lösningarnas förtjänster och inte poängavdrag för fel och brister.

För att tydliggöra anknytningen till kunskapskraven används olika kvalitativa förmågepoäng. I elevernas provhäften anges den poäng som varje uppgift kan ge, till exempel innebär (1/2/3) att uppgiften ger maximalt 1 E-poäng, 2 C-poäng och 3 A-poäng. I bedömningsanvisningarna anges dessutom för varje poäng vilken förmåga som provas. De olika förmågorna är inte oberoende av varandra och det är den förmåga som bedöms som den *huvudsakliga* som markeras. Förmågorna betecknas med B (Begrepp), P (Procedur), PL (Problemlösning), M (Modellering), R (Resonemang) och K (Kommunikation). Det betyder till exempel att  $E_{PL}$  och  $A_R$  ska tolkas som en ”problemlösningspoäng på E-nivå” respektive en ”resonemangspoäng på A-nivå”.

För uppgifter av kortsvartyp, där endast svar krävs, är det elevens slutliga svar som ska bedömas.

För uppgifter av långsvartyp, där eleverna ska lämna fullständiga lösningar, krävs för full poäng en redovisning som leder fram till ett godtagbart svar eller slutsats. Redovisningen ska vara tillräckligt utförlig och uppställd på ett sådant sätt att tankegången kan följas. Ett svar med t.ex. enbart resultatet av en beräkning utan motivering ger inga poäng.

Frågan om hur vissa typfel ska påverka bedömningen lämnas till lokala beslut. Det kan till exempel gälla lapsus, avrundningsfel, följdfel och enklare räknefel. Om uppgiftens komplexitet inte minskas avsevärt genom tidigare fel så kan det lokalt beslutas att tilldela poäng på en uppgiftslösning trots förekomst av t.ex. lapsus och följdfel.

### Bedömningsanvisningar

Bedömningsanvisningarna till långsvartypsuppgifterna är skrivna enligt två olika modeller. Avvikelser från dessa kommenteras i direkt anslutning till uppgiften i förekommande fall.

Modell 1:

Godtagbar ansats, t.ex. ...	+1 $E_P$
med i övrigt godtagbar lösning med korrekt svar (...)	+1 $E_P$

*Kommentar: Uppgiften ger maximalt (2/0/0). Den andra poängen är beroende av den första poängen, d.v.s. den andra poängen utfaller först om den första poängen utfallit. Detta indikeras med användning av liten bokstav och oftast av att ordet ”med” inleder den rad som beskriver vad som krävs för att den andra poängen ska erhållas.*

Modell 2:

E	C	A
Godtagbart enkelt resonemang, t.ex. ...	Godtagbart välgrundat resonemang, t.ex. ...	Godtagbart välgrundat och nyanserat resonemang, t.ex. ...
1 $E_R$	1 $E_R$ och 1 $C_R$	1 $E_R$ , 1 $C_R$ och 1 $A_R$

*Kommentar: Uppgiften ger maximalt (1/1/1). Denna typ av bedömningsanvisning används när en och samma uppgift kan besvaras på flera kvalitativt olika nivåer. Beroende på hur eleven svarar utdelas (0/0/0) eller (1/0/0) eller (1/1/0) eller (1/1/1).*

**Bedömning av skriftlig kommunikativ förmåga**

Förmågan att kommunicera skriftligt kommer inte att särskilt bedömas på E-nivå för enskilda uppgifter. Elever som uppfyller kraven för betyget E för de övriga förmågorna anses kunna redovisa och kommunicera på ett sådant sätt att kunskapskraven för skriftlig kommunikation på E-nivå automatiskt är uppfyllda.

För uppgifter där elevens skriftliga kommunikativa förmåga ska bedömas gäller de allmänna kraven nedan.

Kommunikationspoäng på C-nivå ( $C_K$ ) ges under förutsättning att eleven behandlat uppgiften i sin helhet och att lösningen i huvudsak är korrekt.

Dessutom ska

1. lösningen vara någorlunda fullständig och relevant, d.v.s. den kan sakna något steg eller innehålla något ovidkommande. Lösningen ska ha en godtagbar struktur.
2. matematiska symboler och representationer vara använda med viss anpassning till syfte och situation.
3. lösningen vara möjlig att följa och förstå.

Kommunikationspoäng på A-nivå ( $A_K$ ) ges under förutsättning att eleven behandlat uppgiften i sin helhet och att lösningen i huvudsak är korrekt.

Dessutom ska

1. lösningen vara i huvudsak fullständig, välstrukturerad samt endast innehålla relevanta delar.
2. matematiska symboler och representationer vara använda med god anpassning till syfte och situation.
3. lösningen vara lätt att följa och förstå.

För uppgifter där det kan delas ut kommunikationspoäng på C- eller A-nivå kan bland annat symboler, termer och hänvisningar förekomma i lösningen. Följande lista kan då vara till stöd vid bedömningen av skriftlig kommunikativ förmåga:

Symboler	t.ex. $=, \neq, <, >, \leq, \geq, \approx, \pm, \sqrt{\quad}, f(x), f'(x), f''(x), x, y, ( \quad ), [ \quad ], \int, dx,$ gradtecken, index, lim, VL, HL, $\sin v, \sin^2 v$
Termer	t.ex. komplext tal, komplext talplan, real-/imaginärdel, polär/rektangulär form, absolutbelopp, argument, konjugat, reell/komplex rot, enhetscirkel, period, amplitud, färförskjutning, radian, ekvation, funktion, funktionsvärde, definitionsmängd, värdemängd, koefficient, nollställe, skärningspunkt, graf, asymptot, derivata, andraderivata, förändringshastighet, extrempunkt, maximi-/minimi-/terrasspunkt, största/minsta värde, växande, avtagande, integral, integrationsgräns, primitiv funktion, längd-/area-/volymenhet, rotationskropp, intervall, sannolikhetsfördelning, normalfördelning, täthetsfunktion, standardavvikelse, polynomdivision, differential-ekvation, begynnelsevillkor
Hänvisningar	t.ex. till de Moivres formel, avståndsformeln, faktorsatsen, enhetscirkeln, trigonometriska formler, deriveringsregler, kedjeregeln, figur
Övrigt	t.ex. figurer (med införda beteckningar), definierade variabler, tabell, angivna enheter

## Provsammanställning – Kunskapskrav

**Tabell 1** Kategorisering av uppgifterna i kursprovet i Matematik 4 i förhållande till nivå och förmågor. Poängen i denna tabell anges i samma ordning som i bedömningsanvisningen. Till exempel motsvarar 23b\_1 och 23b\_2 den första respektive andra poängen i uppgift 23b.

Delprov	Uppg. Poäng	Förmåga och nivå											
		E				C				A			
		B	P	PM	RK	B	P	PM	RK	B	P	PM	RK
B	1a		1										
	1b		1										
	2a		1										
	2b		1										
	3_1	1											
	3_2	1											
	4a	1											
	4b					1							
	5	1											
	6					1							
	7					1							
	8							1					
	9						1						
10								1					
11									1				
12								1					
13										1			
C	14_1			1									
	14_2			1									
	14_3							1					
	15_1				1								
	15_2				1								
	16_1		1										
	16_2		1										
	17_1					1							
	17_2					1							
	18_1					1							
	18_2									1			
	19_1								1				
	19_2												1

Delprov	Uppg. Poäng	Förmåga och nivå												
		E				C				A				
		B	P	PM	RK	B	P	PM	RK	B	P	PM	RK	
C	20_1												1	
	20_2												1	
	21a_1							1						
	21a_2													1
	21b_1													1
	21b_2													1
	D	22	1											
23a				1										
23b_1				1										
23b_2								1						
24_1		1												
24_2			1											
25_1			1											
25_2			1											
26_1									1					
26_2									1					
27a_1									1					
27a_2									1					
27b_1										1				
27b_2										1				
27b_3										1				
28_1									1					
28_2									1					
29_1													1	
29_2													1	
29_3														1
30_1								1						
30_2												1		
30_3												1		
	<b>Total</b>	<b>6</b>	<b>9</b>	<b>4</b>	<b>2</b>	<b>3</b>	<b>5</b>	<b>9</b>	<b>5</b>	<b>2</b>	<b>2</b>	<b>7</b>	<b>5</b>	
<b>Σ</b>	<b>59</b>	<b>21</b>				<b>22</b>				<b>16</b>				

B = Begrepp, P = Procedur, PM = Problemlösning/Modellering och RK = Resonemang/Kommunikation

## Provsammanställning – Centralt innehåll

**Tabell 2** Kategorisering av uppgifterna i kursprovet i Matematik 4 i förhållande till nivå och centralt innehåll. En lista över det centrala innehållet återfinns i slutet av detta häfte.

Delprov	Uppg.	Nivå			Centralt innehåll Kurs Ma4																				
		E	C	A	Aritmetik, algebra och förändring									Samband och förändring					Problem-lösning						
					A6	A7	A8	A9	A10	A11	A12	A13	F17	F18	F19	F20	F21	P1	P3	P4					
B	1a	1	0	0													X								
	1b	1	0	0													X								
	2a	1	0	0	X																				
	2b	1	0	0	X																				
	3	2	0	0							X														
	4a	1	0	0				X																	
	4b	0	1	0	X	X	X																		
	5	1	0	0										X											
	6	0	1	0							X														
	7	0	1	0								X													
	8	0	1	0			X															X			
	9	0	1	0														X	X						
	10	0	0	1														X							
11	0	0	1													X									
12	0	0	1	X	X	X																			
13	0	0	1							X											X				
C	14	2	1	0													X				X				
	15	2	0	0						X															
	16	2	0	0	X		X																		
	17	0	2	0						X	X														
	18	0	1	1													X								
	19	0	1	1	X			X																	
	20	0	0	2					X		X											X			
	21a	0	1	1								X					X								
	21b	0	0	2													X								
D	22	1	0	0						X															
	23a	1	0	0									X									X			
	23b	1	1	0													X					X			
	24	2	0	0														X							
	25	2	0	0					X																
	26	0	2	0														X				X			
	27a	0	2	0													X					X			
	27b	0	3	0						X		X													
	28	0	2	0													X					X			
	29	0	0	3										X								X			
	30	0	1	2														X	X			X	X		
Total		21	22	16																					



## Kravgränser

Provet består av tre skriftliga delprov (Delprov B, C och D).  
Tillsammans kan de ge 59 poäng varav 21 E-, 22 C- och 16 A-poäng.  
Observera att kravgränserna förutsätter att eleven deltagit i alla tre delprov.

Kravgräns för provbetyget

E: 15 poäng

D: 23 poäng varav 7 poäng på minst C-nivå

C: 30 poäng varav 12 poäng på minst C-nivå

B: 39 poäng varav 5 poäng på A-nivå

A: 47 poäng varav 9 poäng på A-nivå

# Bedömningsformulär

Elev: \_\_\_\_\_ Klass: \_\_\_\_\_ Provbetyg: \_\_\_\_\_

Delprov	Uppg. Poäng	Förmåga och nivå											
		E				C				A			
		B	P	PM	RK	B	P	PM	RK	B	P	PM	RK
B	1a												
	1b												
	2a												
	2b												
	3_1												
	3_2												
	4a												
	4b												
	5												
	6												
	7												
	8												
	9												
10													
11													
12													
13													
C	14_1												
	14_2												
	14_3												
	15_1												
	15_2												
	16_1												
	16_2												
	17_1												
	17_2												
	18_1												
18_2													
19_1													
19_2													

Delprov	Uppg. Poäng	Förmåga och nivå												
		E				C				A				
		B	P	PM	RK	B	P	PM	RK	B	P	PM	RK	
C	20_1													
	20_2													
	21a_1													
	21a_2													
	21b_1													
	21b_2													
	D	22												
		23a												
23b_1														
23b_2														
24_1														
24_2														
25_1														
25_2														
26_1														
26_2														
27a_1														
27a_2														
27b_1														
27b_2														
27b_3														
28_1														
28_2														
29_1														
29_2														
29_3														
30_1														
30_2														
30_3														
<b>Total</b>														
<b>Σ</b>														

	<b>Total</b>	<b>6</b>	<b>9</b>	<b>4</b>	<b>2</b>	<b>3</b>	<b>5</b>	<b>9</b>	<b>5</b>	<b>2</b>	<b>2</b>	<b>7</b>	<b>5</b>
<b>Σ</b>	<b>59</b>	<b>21</b>				<b>22</b>				<b>16</b>			

B = Begrepp, P = Procedur, PM = Problemlösning/Modellering och RK = Resonemang/Kommunikation

## Bedömningsanvisningar

*Exempel* på ett godtagbart svar anges inom parentes. Till en del uppgifter är bedömda elevlösningar bifogade för att ange nivån på bedömningen. Om bedömda elevlösningar finns i materialet markeras detta med en symbol.

### Delprov B

- |           |   |                   |
|-----------|---|-------------------|
| <b>1.</b> |   | <b>Max 2/0/0</b>  |
| a)        | Korrekt svar ( $2 \cos 2x$ )  | +1 E <sub>P</sub> |
| b)        | Korrekt svar ( $e^x + xe^x$ )   | +1 E <sub>P</sub> |
| <b>2.</b> |   | <b>Max 2/0/0</b>  |
| a)        | Korrekt svar ( $1 + 2i$ )   | +1 E <sub>P</sub> |
| b)        | Korrekt svar ( $1 \pm 3i$ )   | +1 E <sub>P</sub> |
| <b>3.</b> |   | <b>Max 2/0/0</b>  |
|           | En korrekt angiven vinkel, $290^\circ$ , $430^\circ$ eller $650^\circ$                        | +1 E <sub>B</sub> |
|           | med ytterligare en korrekt angiven vinkel   | +1 E <sub>B</sub> |
|           | <i>Kommentar:</i> Ett svar med en korrekt och en felaktigt angiven vinkel ges första poängen. |                   |
| <b>4.</b> |   | <b>Max 1/1/0</b>  |
| a)        | Korrekt svar ( $-2 + 3i$ )  | +1 E <sub>B</sub> |
| b)        | Korrekt svar (t ex $3 + 4i$ )   | +1 C <sub>B</sub> |
| <b>5.</b> |   | <b>Max 1/0/0</b>  |
|           | Korrekt svar (3)  | +1 E <sub>B</sub> |
| <b>6.</b> |   | <b>Max 0/1/0</b>  |
|           | Korrekt svar (Alternativ B: $\frac{\sin 25^\circ}{\tan 25^\circ}$ )                           | +1 C <sub>B</sub> |



7. **Max 0/1/0**  
Korrekt svar (4) +1 C<sub>B</sub>
8. **Max 0/1/0**  
Korrekt svar (Alternativ B:  $i^2 z$  och F:  $\frac{w}{i}$ ) +1 C<sub>PL</sub>
9. **Max 0/1/0**  
Korrekt svar (Alternativ D:  $G(x) = 2 \ln x + 1$  och E:  $G(x) = \ln x^2$ ) +1 C<sub>P</sub>
10. **Max 0/0/1**  
Korrekt svar (3) +1 A<sub>B</sub>
11. **Max 0/0/1**  
Korrekt svar (Alternativ A:  $x = 0$  och E:  $y = x - 2$ ) +1 A<sub>P</sub>
12. **Max 0/0/1**  
Korrekt svar (4) +1 A<sub>B</sub>
13. **Max 0/0/1**  
Korrekt svar (t ex  $\frac{\sin 6x}{6}$ ) +1 A<sub>PL</sub>

**Delprov C**

14. **Max 2/1/0**  
Godtagbar ansats, t ex anger korrekta uttryck för triangelarean och arean under cosinuskurvan,  $A_1 = \frac{4 \cdot 4}{2}$  och  $A_2 = \int_0^{\pi/2} \cos x \, dx$  +1 E<sub>PL</sub>  
med i övrigt godtagbar lösning med korrekt svar (7 a.e.) +1 E<sub>PL</sub>  
Lösningen kommuniceras på C-nivå, se de allmänna kraven på sidan 4. +1 C<sub>K</sub>

*Se avsnittet Bedömda elevlösningar.*



- 15.** **Max 2/0/0**
- Godtagbar ansats, använder sinus för dubbla vinkeln +1 E<sub>R</sub>  
 med ett enkelt resonemang som visar att  $VL = HL$  +1 E<sub>R</sub>
- Se avsnittet Bedömda elevlösningar.* 
- 16.** **Max 2/0/0**
- Godtagbar ansats, t ex inser att bråket ska förlängas med  $2 - i$  +1 E<sub>P</sub>  
 med i övrigt godtagbar lösning med korrekt svar  $(4 - i)$  +1 E<sub>P</sub>
- 17.** **Max 0/2/0**
- Godtagbar ansats, skriver om vänsterledet till +1 C<sub>P</sub>  
 $\cos x \cos 30^\circ + \sin x \sin 30^\circ - (\cos x \cos 30^\circ - \sin x \sin 30^\circ)$   
 med i övrigt godtagbar lösning med korrekt svar  $(x = 90^\circ + n \cdot 360^\circ)$  +1 C<sub>P</sub>
- 18.** **Max 0/1/1**
- Godtagbar ansats, deriverar funktionen och sätter  $f'(x) = 0$  +1 C<sub>P</sub>  
 med i övrigt godtagbar lösning med korrekt svar (maximipunkt i  $(\frac{1}{e}, \frac{1}{e})$ ) +1 A<sub>P</sub>
- 19.** **Max 0/1/1**
- Godtagbar ansats, påbörjar ett välgrundat resonemang som leder till att  
 minst ett korrekt värde på  $n$  bestäms +1 C<sub>R</sub>  
 med ett välgrundat och nyanserat resonemang som leder till att samtliga  
 korrekta värden på  $n$  bestäms  $(4, 8, 12, \dots)$  +1 A<sub>R</sub>
- Se avsnittet Bedömda elevlösningar.* 

**20.** **Max 0/0/2**

Godtagbar ansats, t ex inser att lösningarna fås genom lösning av ekvationerna  
 $\cos x = -1$ ,  $\cos x = 0,5$  samt  $\cos x = 2$  +1 A<sub>PL</sub>

med i övrigt godtagbar lösning med korrekt svar  
 $(x_1 = 180^\circ + n \cdot 360^\circ, x_2 = \pm 60^\circ + n \cdot 360^\circ)$  +1 A<sub>PL</sub>

**21.** **Max 0/1/3**

a) Godtagbar ansats, t ex bestämmer andraderivatan korrekt,  $f'' = 4 - 3 \sin \frac{x}{2}$  +1 C<sub>P</sub>

med godtagbar motivering till att  $f$  saknar maximipunkt +1 A<sub>R</sub>

b) Visar med ett godtagbart resonemang att  $f'$  har ett nollställe och att extrem-  
 punkten är en minimipunkt +1 A<sub>R</sub>

Lösningen (deluppgift a och b) kommuniceras på A-nivå, se de allmänna  
 kraven på sidan 4. +1 A<sub>K</sub>

*Se avsnittet Bedömda elevlösningar.*



### Delprov D

**22.** **Max 1/0/0**

Godtagbart svar ( $80^\circ$ ) +1 E<sub>B</sub>

**23.** **Max 2/1/0**

a) Korrekt svar (16 m) +1 E<sub>M</sub>

b) Godtagbar ansats, visar insikt om att det sökta värdet motsvaras av  $y'(10)$  +1 E<sub>M</sub>

med i övrigt godtagbar lösning med godtagbart svar (3,7 m/h) +1 C<sub>M</sub>

*Se avsnittet Bedömda elevlösningar.*



- 24.** **Max 2/0/0**
- Godtagbar ansats, t ex tecknar integralen  $\pi \int_0^3 \left( \sqrt{4x - x^2} \right)^2 dx$  +1 E<sub>B</sub>
- med i övrigt godtagbar lösning med godtagbart svar (28,3 v.e.) +1 E<sub>P</sub>
- 
- 25.** **Max 2/0/0**
- Anger minst en godtagbar rot till ekvationen +1 E<sub>P</sub>
- med godtagbart svar ( $x_1 \approx -2,09$ ;  $x_2 \approx -1,13$  och  $x_3 \approx 3,22$ ) +1 E<sub>P</sub>
- 
- 26.** **Max 0/2/0**
- Godtagbar ansats, t ex ställer upp ett korrekt integraluttryck för den mängd som rinner ut på 15 min +1 C<sub>M</sub>
- med i övrigt godtagbar lösning med godtagbart svar (12 000 liter) +1 C<sub>M</sub>
- 
- 27.** **Max 0/5/0**
- a) Godtagbar ansats, t ex använder kedjeregeln och ställer upp sambandet  $\frac{dV}{dt} = \frac{dV}{dh} \cdot \frac{dh}{dt}$  +1 C<sub>PL</sub>
- med i övrigt godtagbar lösning med godtagbart svar (8,7 cm/min) +1 C<sub>PL</sub>
- b) Godtagbar ansats, t ex ställer upp sambandet  $r = h \cdot \tan 38^\circ$  +1 C<sub>R</sub>
- med ett i övrigt utförligt resonemang som visar att  $V = 0,64h^3$  +1 C<sub>R</sub>
- Lösningen (deluppgift a och b) kommuniceras på C-nivå, se de allmänna kraven på sidan 4. +1 C<sub>K</sub>

*Se avsnittet **Bedömda elevlösningar.***



- 28.** **Max 0/2/0**
- Godtagbar ansats, t ex löser ekvationen  $h(x) = 1,4$  +1 C<sub>M</sub>
- med i övrigt godtagbar lösning med godtagbart svar ( $-0,26$ ) +1 C<sub>M</sub>

*Kommentar:* Även svaret 0,26 eller motsvarande svar i procent eller grader anses vara godtagbart.

- 29.** **Max 0/0/3**
- Godtagbar ansats, bestämmer minst tre av följande punkter
- förskjutning i  $x$ -led
  - förskjutning i  $y$ -led
  - amplitud
  - period +1 A<sub>PL</sub>
- med i övrigt godtagbar lösning med korrekt svar (t ex  $f(x) = 2 \sin(x - \frac{\pi}{6}) + 3$ ) +1 A<sub>PL</sub>
- Lösningen kommuniceras på A-nivå, se de allmänna kraven på sidan 4. +1 A<sub>K</sub>

*Se avsnittet Bedömda elevlösningar.*



- 30.** **Max 0/1/2**
- Godtagbar ansats, t ex visar insikt om att strömmen kan beskrivas med en primitiv funktion +1 C<sub>M</sub>
- med godtagbar fortsättning, tecknar en ekvation för bestämning av den sökta tiden +1 A<sub>M</sub>
- med i övrigt godtagbar lösning med godtagbart svar (6,2 h) +1 A<sub>M</sub>

*Se avsnittet Bedömda elevlösningar.*





## Bedömda elevlösningar

### Uppgift 14

#### Elevlösning 1 (2 E<sub>PL</sub>)

$$\begin{aligned}
 A &= \int_0^4 (4-x) \Delta x - \int_0^{\frac{\pi}{2}} (\cos x) \Delta x = \\
 &= \left[ 4x - \frac{x^2}{2} + C \right]_0^4 - \left[ \sin x + C \right]_0^{\frac{\pi}{2}} = \left( 4^2 - \frac{4^2}{2} - 0 \right) - (1 - 0) = \\
 &= 16 - 8 - 1 = 7 \text{ a.e.}
 \end{aligned}$$

Svar: Den skuggade arean är 7 a.e.

*Kommentar:* Elevlösningen behandlar uppgiften i sin helhet. Gällande kommunikation saknas motivering till den övre integrationsgränsen i den första integralen och dessutom används beteckningen  $\Delta x$  i integralen. Även i övrigt är lösningen knapphändigt kommunicerad. Dessa brister tillsammans gör att lösningen inte uppfyller kraven för kommunikationspoäng på C-nivå. Sammantaget ges lösningen två problemlösningspoäng på E-nivå.

## Elevlösning 2 (2 EPL och 1 CK)

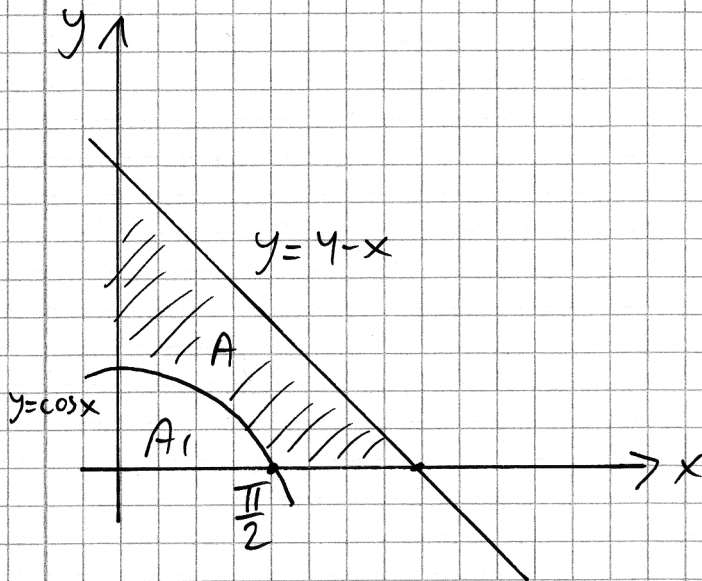

Nollställe för  $y = 4 - x$

$$0 = 4 - x \Rightarrow x = 4$$

Hela arean:

$$\begin{aligned} A_{\text{hela}} &= \int_0^4 (4 - x) \, dx = \left[ 4x - \frac{x^2}{2} \right]_0^4 = 4 \cdot 4 - \frac{4^2}{2} - 4 \cdot 0 - \frac{0^2}{2} = \\ &= 16 - \frac{16}{2} = 16 - 8 = 8 \text{ ae} \end{aligned}$$

$A_1$  från 0 till  $\frac{\pi}{2}$

$$\int_0^{\pi/2} \cos x \, dx = \left[ \sin x \right]_0^{\pi/2} = \sin \frac{\pi}{2} - \sin 0 = \sin \frac{\pi}{2} = 1$$

$$A = A_{\text{hela}} - A_1 = 8 - 1 = 7 \text{ ae}$$

*Kommentar:* Elevlösningen behandlar uppgiften i sin helhet. Gällande kommunikation finns en figur med införda beteckningar som gör lösningen lätt att följa och förstå. Sammantaget ges lösningen samtliga möjliga poäng inklusive en kommunikationspoäng på C-nivå.

## Uppgift 15

Elevlösning 1 (1 E<sub>R</sub>)

$$\frac{\sin 2x}{2 \cos x} = \sin x$$

$$\sin 2x = 2 \cos x \cdot \sin x$$

$$2 \sin x \cos x = 2 \sin x \cos x \quad \text{V.S.V.}$$

*Kommentar:* Elevlösningen bygger på likheten som ska visas. Lösningen bedöms därmed inte uppfylla kravet för den andra resonemangspoängen på E-nivå.

## Uppgift 19

Elevlösning 1 (1 C<sub>R</sub>)

$$(1+i)^n \quad i^1 = i \quad i^2 = -1 \quad i^3 = -i \quad i^4 = 1 \quad i^5 = i \quad \text{osv.}$$

$$(1+i)^2 = (1+2i+i^2) = 1+2i-1 = 2i \quad \text{ej reellt.}$$

$$(1+i)^3 = 2i(1+i) = 2i+2i^2 = 2i-2 \quad \text{ej reellt}$$

$$(1+i)^4 = 2i \cdot 2i = 4i^2 = -4 \quad \text{reellt.}$$

Svar:  $n = 4k$ , där  $k$  är ett pos. heltal

*Kommentar:* Elevlösningen visar en prövning där det visas att  $n = 4$  är en lösning, vilket nätt och jämnt anses motsvara en godtagbar ansats. Därefter anges ett korrekt svar som varken är baserat på beräkning eller förklarat i ord. Därmed anses inte kraven för ett välgrundat och nyanserat resonemang vara uppfyllda. Sammantaget ges lösningen en resonemangspoäng på C-nivå.

**Elevlösning 2 (1 C<sub>R</sub> och 1 A<sub>R</sub>)**

$$z = (1+i)^n \quad a+bi \quad a=b=1$$

$$r = \sqrt{a^2+b^2} = \sqrt{1+1} = \sqrt{2} \quad \tan v = 1 \Rightarrow v = 45^\circ$$

$$z = \sqrt{2}^n (\cos 45^\circ \cdot n + i \sin 45^\circ \cdot n)$$

när  $\sin v = 0$  är talet reellt.  $\sin v = 0$  vid

$$v = 0^\circ + m \cdot 180^\circ, \quad m = \pm 1, \pm 2, \pm 3, \dots \text{ heltal}$$

men vi ser på intervallet  $v > 0^\circ$

för var fjärde heltal på  $n$  blir  $v = 0^\circ + m \cdot 180^\circ$ .

$$\text{Alltså } n = 4, 8, 12, \dots \text{ osv}$$

*Kommentar:* Elevlösningen visar en algebraisk metod med ett korrekt men kortfattat resonemang om att då  $n = 4, 8, 12, \dots$  är talet  $z$  reellt. Sammantaget ges lösningen en resonemangspoäng på C-nivå och en resonemangspoäng på A-nivå.

**Elevlösning 3 (1 C<sub>R</sub> och 1 A<sub>R</sub>)**

$$\arg(1+i) = 45^\circ$$

För att få ett reellt tal måste arg vara  $k \cdot 180^\circ$ , vilket fås om  $45^\circ$  mult. med en faktor  $4k$ .

$$\text{Alltså } n = 4k, \text{ där } k \text{ är ett pos. heltal}$$

*Kommentar:* Elevlösningen visar ett resonemang med korrekt slutsats. Trots att resonemanget är något knapphändigt så anses det vara välgrundat och nyanserat eftersom det tydligt framgår hur slutsatsen dragits. Sammantaget ges lösningen en resonemangspoäng på C-nivå och en resonemangspoäng på A-nivå.

## Uppgift 21

Elevlösning 1 (1 C<sub>P</sub> och 2 A<sub>R</sub>)

$$a) \quad f'(x) = 4x + 6 \cos \frac{x}{2}$$

$$f'(x) = 0$$

$$f''(x) = 4 - \frac{6}{2} \sin \frac{x}{2} = 4 - 3 \sin \frac{x}{2}$$

$f''(x)$  varierar mellan 1 och 7,  
alltså inget max.

$$b.) \quad f'(x) = 4x + 6 \cos \frac{x}{2}$$

cosinuskurva som är vriden till  $4x$

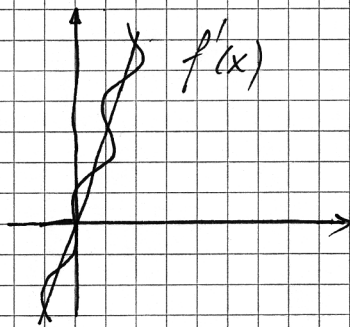

$$f(x) = 2x^2 + 12 \sin \frac{x}{2}$$

sinuskurvan rör sig  
kring  $2x^2$

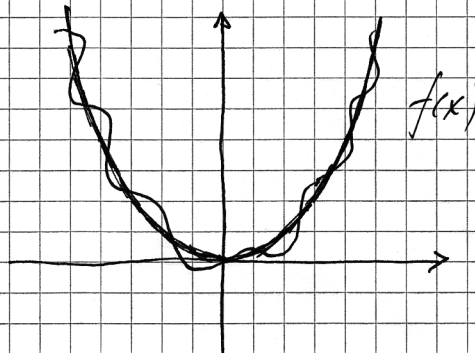

Detta betyder att  $f$  har en minimipunkt

*Kommentar:* Elevlösningen behandlar uppgiften i sin helhet. Gällande kommunikation är inte lösningen helt lätt att följa och förstå. I a)-uppgiften redovisas inte varför " $f''(x)$  varierar mellan 1 och 7". Dessutom redovisas inte kopplingen mellan intervallet för andraderivatan och slutsatsen "alltså inget max". Den slutsats som dras i b)-uppgiften anses vara knapphändig motiverad. Dessa brister gör att lösningen inte anses uppfylla kraven för kommunikationspoäng på A-nivå. Sammantaget ges lösningen en procedurpoäng på C-nivå och två resonemangspoäng på A-nivå.

## Elevlösning 2 (1 Cp, 2 Ar och 1 Ak)

$$a) f'(x) = 4x + 6 \cos \frac{x}{2}$$

$$f''(x) = 4 - 3 \sin \frac{x}{2}$$

$$f''(x)_{\max} = 4 - 3 \cdot (-1) = 7$$

$$f''(x)_{\min} = 4 - 3 \cdot 1 = 1$$

$\sin \frac{x}{2}$  kan max anta värdet 1  
min anta värdet -1

$3 \sin \frac{x}{2}$  kan därför bli något mellan -3 och 3

För att det ska finnas en maxispunkt måste  
andradderivatan bli negativ. Nu är  $f''(x) \geq 1$

Alltså finns ingen maxp.

$$b) f'(x) = 4x + 6 \cos \left(\frac{x}{2}\right)$$

$$f(x) = 2x^2 + 12 \sin \left(\frac{x}{2}\right) + C$$

$12 \sin \left(\frac{x}{2}\right)$  varierar mellan -12 och 12

$2x^2$  går mot positiva oändligheten både då  $x$   
är ett stort positivt tal och då  $x$  är ett stort  
negativt tal. Detta gör att  $f(x)$  också går  
mot positiva oändligheten både för stora positiva  $x$   
och stora negativa  $x$ .

Alltså måste kurvan ha en vändpunkt (minpunkt)

någonstans i mellan.

*Kommentar:* Elevlösningen behandlar uppgiften i sin helhet. Gällande kommunikation är lösningen lätt att följa och förstå. Sammantaget ges lösningen samtliga möjliga poäng inklusive en kommunikationspoäng på A-nivå.

## Uppgift 23b

Elevlösning 1 (1 E<sub>M</sub>)

$$y' = -8 \cdot 0,52 \sin 0,52x = -4,16 \sin 0,52x$$

$$y'(10) = -4,16 \sin(0,52 \cdot 10) \approx 3,7$$

Svar: Hastigheten är 3,7

*Kommentar:* Elevlösningen visar en korrekt beräkning av  $y'(10)$ . Eftersom enhet saknas anses svaret inte vara godtagbart. Sammantaget ges lösningen den första modelleringspoängen på E-nivå.

## Uppgift 27

Elevlösning 1 (2 C<sub>PL</sub> och 2 C<sub>R</sub>)

$$a) \quad V' = 1,92h^2$$

$$15 = \frac{dh}{dt} \cdot 1,92 \cdot 3^2$$

$$\frac{dh}{dt} \approx 0,87$$

Svar: 0,87 dm/min

$$b) \quad V = \frac{\pi r^2 h}{3} = \frac{\pi h^2 \tan^2 38^\circ \cdot h}{3} \approx$$

$$\approx \frac{\pi h^2 \cdot 0,64h}{3} \approx 0,64h^3 \quad \text{V.S.V.}$$

*Kommentar:* Elevlösningen är knapphändig men behandlar uppgiften i sin helhet. Lösningen anses nätt och jämnt uppfylla kraven för två problemlösningspoäng och två resonemangspoäng på C-nivå. Gällande kommunikation saknas förklaringar till beräkningarna i båda deluppgifterna. Det är inte lämpligt att använda beteckningen  $V'$  i detta sammanhang. I och med dessa brister anses inte lösningen uppfylla kraven för kommunikationspoäng på C-nivå.

Elevlösning 2 (2 C<sub>PL</sub>, 2 C<sub>R</sub> och 1 C<sub>K</sub>)

$$a) \frac{dV}{dt} = 15 \text{ l/min} \quad \frac{dh}{dt} \text{ vill vi veta}$$

$$V = 0,64 h^3 \quad V'(h) = 1,92 h^2$$

$$\frac{dV}{dt} / \frac{dV}{dh} = \frac{dV}{dt} \cdot \frac{dh}{dV} = \frac{dh}{dt}$$

$$15 / 1,92 h^2 = \frac{dh}{dt} \quad h = 3 \text{ dm}$$

$$15 / (1,92 \cdot 3^2) \approx 0,868 \text{ dm/min}$$

Vattennivån ökar med cirka 0,87 dm/min

b/

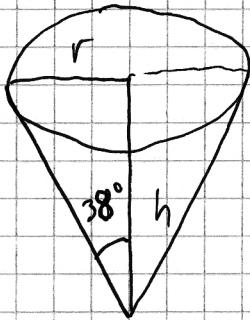

så här kan hon ha gjort:

$$V_{\text{kon}} = \frac{\pi \cdot r^2 \cdot h}{3}$$

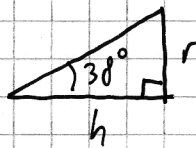

$$\tan 38^\circ = \frac{r}{h}$$

$$\tan(38^\circ) \cdot h = r$$

$$r \approx 0,78 h$$

$$V_{\text{kon}} = \frac{\pi \cdot (0,78 h)^2 \cdot h}{3} \approx 0,64 h^3 \quad \text{VSV.}$$

*Kommentar:* Elevlösningen behandlar uppgiften i sin helhet. Gällande kommunikation förklaras beräkningarna i båda deluppgifterna och lösningen innehåller en förtydligande figur till b)-uppgiften. Lösningen anses uppfylla kraven för kommunikationspoäng på C-nivå. Sammantaget ges lösningen samtliga möjliga poäng inklusive en kommunikationspoäng på C-nivå.



## Uppgift 29

## Elevlösning 1 (2 APL)

$$\left(\frac{2\pi}{3}, 5\right) \quad \left(\frac{5\pi}{3}, 1\right)$$

$$y = A \sin k(x + \varphi) + B$$

$$5 - 1 = 4$$

$$A = 2$$

$$5 + 1 = 6$$

$$B = 3$$

$$\frac{5\pi}{3} = 300^\circ \quad \frac{2\pi}{3} = 120^\circ$$

$$300^\circ - 120^\circ = 180^\circ$$

$$k = 1$$

$$120^\circ - 90^\circ = 30^\circ = \frac{\pi}{6}$$

$$\varphi = -\frac{\pi}{6}$$

$$\underline{\text{Svar:}} \quad y = 2 \sin\left(x - \frac{\pi}{6}\right) + 3$$

*Kommentar:* Elevlösningen är knapphändig men behandlar uppgiften i sin helhet. Gällande kommunikation saknas förklaringar till beräkningarna, t ex saknas helt motivering till varför  $k = 1$ . Även förklaring till varför förskjutningen i  $x$ -led är  $-\frac{\pi}{6}$  saknas. I och med detta anses inte lösningen uppfylla kraven för kommunikationspoäng på A-nivå. Sammantaget ges lösningen två problemlösningspoäng på A-nivå.

## Elevlösning 2 (1 APL och 1 AK)

maximi punkt  $(\frac{2\pi}{3}, 5)$

minimi punkt  $(\frac{5\pi}{3}, 1)$

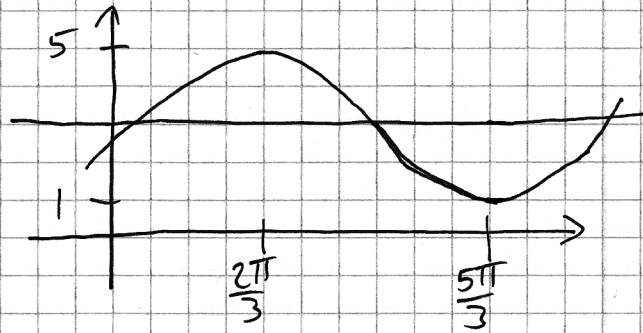

Trigonometrisk funktion:  $y = A \sin(k(x+d)) + C$

$$A = \frac{\text{största värde} - \text{minsta värde}}{2} = \frac{5-1}{2} = \frac{4}{2} = 2$$

$$\text{perioden} = \frac{360}{k} = \frac{2\pi}{k}$$

Från  $\frac{2\pi}{3}$  till  $\frac{5\pi}{3}$  är det en halv period

$$\frac{5\pi}{3} - \frac{2\pi}{3} = \frac{3\pi}{3} = \pi$$

$$1 \text{ period är } 2\pi \Rightarrow k = \frac{2\pi}{2\pi} = 1$$

$C$  = hur den är förskjuten i  $y$ -led. Värdet mittemellan största och minsta värdet, alltså då  $y=3$

För kurvan  $y = \sin x$  blir största värdet vid  $\sin x = 1$ , alltså då  $x = \frac{\pi}{2}$

MEN vi har största värdet vid  $\frac{2\pi}{3}$  vilket betyder att kurvan är förskjuten  $\frac{\pi}{6}$  rad åt höger  $d = \frac{\pi}{6}$

$$\text{kurvan blir då } y = 2 \sin\left(x + \frac{\pi}{6}\right) + 3$$

*Kommentar:* Elevlösningen behandlar uppgiften i sin helhet även om bestämningen av förskjutningen i  $x$ -led är felaktig. Gällande kommunikation är lösningen lätt att följa och förstå då det motiveras tydligt hur amplitud, period och förskjutning i  $y$ -led beräknas. Sammantaget ges lösningen en problemlösningspoäng på A-nivå samt en kommunikationspoäng på A-nivå.

## Uppgift 30

## Elevlösning 1 (1 CM)

Under den första timmen konstant 1,5 A

Efter det minskar med

$$\frac{dy}{dx} = -0,468 e^{-0,36(x-1)}$$

y - strömmen i ampere

x - tiden i timmar

Fulladdat 0,4 A

Minskning  $1,5 - 0,4 = 1,1$  A

$$\int_0^x -0,468 e^{-0,36(x-1)} dx = 1,1$$

$$\int_0^x -0,468 e^{-0,36(x-1)} dx = \left[ \frac{-0,468 e^{-0,36(x-1)}}{-0,36} \right]_0^x =$$

$$= 1,3 e^{-0,36(x-1)} - 1,3 \cdot e^0 = 1,1$$

$$1,3 e^{-0,36(x-1)} = 2,4$$

$$e^{-0,36(x-1)} = 1,846153846$$

$$-0,36(x-1) = -\ln 1,84 \dots$$

$$x-1 = 1,703$$

$$x = 2,703$$

Svar: Det tar  
2,7 timmar.

*Kommentar:* I elevlösningen visas insikt om att strömmen ges av den primitiva funktionen till  $\frac{dy}{dx}$  i och med att integralen tecknas på rad åtta i lösningen. Detta anses motsvara en godtagbar ansats trots att integralen innehåller brister, t ex felaktig undre integrationsgräns. Sammantaget ges lösningen en modelleringspoäng på C-nivå.

Elevlösning 2 (1 C<sub>M</sub> och 1 A<sub>M</sub>)

$$1,5 - 0,4 = 1,1$$

$$\text{Vi söker } x \text{ då } \int_1^x (-0,468 e^{-0,36(x-1)}) dx = -1,1$$

Använder räknaren och kommer fram till att  $x = 6,2$

Svar: Det tar 6,2 h

*Kommentar:* Elevlösningen behandlar uppgiften i sin helhet. Översta raden samt den godtagbart uppställda ekvationen motiveras inte. Hur räknaren använts för att lösa ekvationen motiveras inte heller. Därmed anses inte kravet för den sista modelleringspoängen vara uppfyllt. Sammantaget ges lösningen en modelleringspoäng på C-nivå och en modelleringspoäng på A-nivå.

Elevlösning 3 (1 C<sub>M</sub> och 2 A<sub>M</sub>)

$$\frac{dy}{dx} = -0,468 e^{-0,36(x-1)}$$

$$y = 0,40 A$$

$$\frac{-0,468}{-0,36} = 1,3$$

$$y = 1,3 e^{-0,36(x-1)} + C$$

$$\text{då } x=1 \text{ är } y=1,5 \Rightarrow$$

$$1,5 = 1,3 e^0 + C \Rightarrow C = 0,2$$

$$0,4 = 1,3 e^{-0,36(x-1)} + 0,2$$

$$\ln \frac{0,2}{1,3} = -0,36(x-1) \cdot \ln e$$

$$\frac{\ln \frac{0,2}{1,3}}{-0,36} = x-1 \Rightarrow x = \frac{\ln \frac{0,2}{1,3}}{-0,36} + 1 \Rightarrow x \approx 6,2$$

svar: Det tar 6,2 h

*Kommentar:* Elevlösningen behandlar uppgiften i sin helhet. En funktion för strömmen bestäms genom att en korrekt primitiv funktion med begynnelsevillkor ställs upp. Lösningen innehåller även en korrekt ekvation för bestämning av den sökta tiden och lösningen av ekvationen anses godtagbar. Sammantaget ges lösningen samtliga möjliga poäng.

## Ur ämnesplanen för matematik

Matematiken har en flertusenårig historia med bidrag från många kulturer. Den utvecklades såväl ur praktiska behov som ur människans nyfikenhet och lust att utforska matematiken som sådan. Kommunikation med hjälp av matematikens språk är likartad över hela världen. I takt med att informationstekniken utvecklades användes matematiken i alltmer komplexa situationer. Matematik är även ett verktyg inom vetenskap och för olika yrken. Ytterst handlar matematiken om att upptäcka mönster och formulera generella samband.

### Ämnets syfte

Undervisningen i ämnet matematik ska syfta till att eleverna utvecklar förmåga att arbeta matematiskt. Det innefattar att utveckla förståelse av matematikens begrepp och metoder samt att utveckla olika strategier för att kunna lösa matematiska problem och använda matematik i samhälls- och yrkesrelaterade situationer. I undervisningen ska eleverna ges möjlighet att utmana, fördjupa och bredda sin kreativitet och sitt matematikkunnande. Vidare ska den bidra till att eleverna utvecklar förmåga att sätta in matematiken i olika sammanhang och se dess betydelse för individ och samhälle.

Undervisningen ska innehålla varierade arbetsformer och arbetssätt, där undersökande aktiviteter utgör en del. När så är lämpligt ska undervisningen ske i relevant praxisnära miljö. Undervisningen ska ge eleverna möjlighet att kommunicera med olika uttrycksformer. Vidare ska den ge eleverna utmaningar samt erfarenhet av matematikens logik, generaliserbarhet, kreativa kvaliteter och mångfacetterade karaktär. Undervisningen ska stärka elevernas tilltro till sin förmåga att använda matematik i olika sammanhang samt ge utrymme åt problemlösning som både mål och medel. I undervisningen ska eleverna dessutom ges möjlighet att utveckla sin förmåga att använda digital teknik, digitala medier och även andra verktyg som kan förekomma inom karaktärsämnen.

### Undervisningen i ämnet matematik ska ge eleverna förutsättningar att utveckla förmåga att:

1. använda och beskriva innebörden av matematiska begrepp samt samband mellan begreppen.
2. hantera procedurer och lösa uppgifter av standardkaraktär utan och med verktyg.
3. formulera, analysera och lösa matematiska problem samt värdera valda strategier, metoder och resultat.
4. tolka en realistisk situation och utforma en matematisk modell samt använda och utvärdera en modells egenskaper och begränsningar.
5. följa, föra och bedöma matematiska resonemang.
6. kommunicera matematiska tankegångar muntligt, skriftligt och i handling.
7. relatera matematiken till dess betydelse och användning inom andra ämnen, i ett yrkesmässigt, samhälleligt och historiskt sammanhang.

## Kunskapskrav Matematik kurs 4

**Betyget E** Eleven kan **översiktligt** beskriva innebörden av centrala begrepp med hjälp av **några** representationer samt **översiktligt** beskriva sambanden mellan begreppen. Dessutom växlar eleven **med viss säkerhet** mellan olika representationer. Eleven kan **med viss säkerhet** använda begrepp och samband mellan begrepp för att lösa matematiska problem och problemsituationer i karaktärsämnen i **bekanta situationer**. I arbetet hanterar eleven **några enkla** procedurer och löser uppgifter av standardkaraktär **med viss säkerhet**, både utan och med digitala verktyg.

Eleven kan formulera, analysera och lösa matematiska problem **av enkel karaktär**. Dessa problem inkluderar **ett fåtal** begrepp och kräver **enkla** tolkningar. I arbetet gör eleven om realistiska problemsituationer till matematiska formuleringar genom att tillämpa **givna** matematiska modeller. Eleven kan med **enkla** omdömen utvärdera resultatets rimlighet samt valda modeller, strategier och metoder.

Eleven kan föra **enkla** matematiska resonemang och värdera med **enkla** omdömen egna och andras resonemang samt skilja mellan gissningar och välgrundade påståenden. Dessutom uttrycker sig eleven **med viss säkerhet** i tal och skrift **med inslag av** matematiska symboler och andra representationer.

Genom att ge exempel relaterar eleven något i **kursens innehåll** till dess betydelse inom andra ämnen, yrkesliv, samhällsliv och matematikens kulturhistoria. Dessutom kan eleven föra **enkla** resonemang om exemplens relevans.

**Betyget D** Betyget D innebär att kunskapskraven för E och till övervägande del för C är uppfyllda.

**Betyget C** Eleven kan **utförligt** beskriva innebörden av centrala begrepp med hjälp av **några** representationer samt **utförligt** beskriva sambanden mellan begreppen. Dessutom växlar eleven **med viss säkerhet** mellan olika representationer. Eleven kan **med viss säkerhet** använda begrepp och samband mellan begrepp för att lösa matematiska problem och problemsituationer i karaktärsämnen. I arbetet hanterar eleven **flera** procedurer, **inklusive avancerade aritmetiska och algebraiska uttryck**, och löser uppgifter av standardkaraktär **med säkerhet**, både utan och med digitala verktyg.

Eleven kan formulera, analysera och lösa matematiska problem. Dessa problem inkluderar **flera** begrepp och kräver **avancerade** tolkningar. I arbetet gör eleven om realistiska problemsituationer till matematiska formuleringar genom att **välja och** tillämpa matematiska modeller. Eleven kan med **enkla** omdömen utvärdera resultatets rimlighet samt valda modeller, strategier, metoder **och alternativ till dem**.

Eleven kan föra **välgrundade** matematiska resonemang och värdera med **nyanserade** omdömen egna och andras resonemang samt skilja mellan gissningar och välgrundade påståenden. **Vidare kan eleven genomföra enkla matematiska bevis**. Dessutom uttrycker sig eleven **med viss säkerhet** i tal och skrift **samt använder** matematiska symboler och andra representationer **med viss anpassning till syfte och situation**.

Genom att ge exempel relaterar eleven något i **några av kursens delområden** till dess betydelse inom andra ämnen, yrkesliv, samhällsliv och matematikens kulturhistoria. Dessutom kan eleven föra **välgrundade** resonemang om exemplens relevans.

**Betyget B** Betyget B innebär att kunskapskraven för C och till övervägande del för A är uppfyllda.

**Betyget A** Eleven kan **definiera och utförligt** beskriva innebörden av centrala begrepp med hjälp av **flera** representationer samt **utförligt** beskriva sambanden mellan begreppen. Dessutom växlar eleven **med säkerhet** mellan olika representationer. Eleven kan **med säkerhet** använda begrepp och samband mellan begrepp för att lösa **komplexa** matematiska problem och problemsituationer i karaktärsämnen. I arbetet hanterar eleven **flera** procedurer, **inklusive avancerade aritmetiska och algebraiska uttryck**, och löser uppgifter av standardkaraktär **med säkerhet och på ett effektivt sätt**, både utan och med digitala verktyg.

Eleven kan formulera, analysera och lösa matematiska problem **av komplex karaktär**. Dessa problem inkluderar **flera** begrepp och kräver **avancerade** tolkningar. **I problemlösning upptäcker eleven generella samband som presenteras med symbolisk algebra**. I arbetet gör eleven om realistiska problemsituationer till matematiska formuleringar genom att **välja, tillämpa och anpassa** matematiska modeller. Eleven kan med **nyanserade** omdömen utvärdera resultatets rimlighet samt valda modeller, strategier, metoder **och alternativ till dem**.

Eleven kan föra **välgrundade och nyanserade** matematiska resonemang, värdera med **nyanserade** omdömen **och vidareutveckla** egna och andras resonemang samt skilja mellan gissningar och välgrundade påståenden. **Vidare kan eleven genomföra matematiska bevis**. Dessutom uttrycker sig eleven **med säkerhet** i tal och skrift **samt använder** matematiska symboler och andra representationer **med god anpassning till syfte och situation**.

Genom att ge exempel relaterar eleven något i **några av kursens delområden** till dess betydelse inom andra ämnen, yrkesliv, samhällsliv och matematikens kulturhistoria. Dessutom kan eleven föra **välgrundade och nyanserade** resonemang om exemplens relevans.

## Centralt innehåll Matematik kurs 4

*Undervisningen i kursen ska behandla följande centrala innehåll:*

### Aritmetik, algebra och geometri

- A6** Metoder för beräkningar med komplexa tal skrivna på olika former inklusive rektangulär och polär form.
- A7** Komplexa talplanet, representation av komplext tal som punkt och vektor.
- A8** Konjugat och absolutbelopp av ett komplext tal.
- A9** Användning och bevis av de Moivres formel.
- A10** Algebraiska och grafiska metoder för att lösa enkla polynomekvationer med komplexa rötter och reella polynomekvationer av högre grad, även med hjälp av faktorsatsen.
- A11** Hantering av trigonometriska uttryck samt bevis och användning av trigonometriska formler inklusive trigonometriska ettan och additionsformler.
- A12** Algebraiska och grafiska metoder för att lösa trigonometriska ekvationer.
- A13** Olika bevismetoder inom matematiken med exempel från områdena aritmetik, algebra eller geometri.

### Samband och förändring

- F17** Egenskaper hos trigonometriska funktioner, logaritmfunktioner, sammansatta funktioner och absolutbeloppet som funktion.
- F18** Skissning av grafer och tillhörande asymptoter.
- F19** Härledning och användning av deriveringsregler för trigonometriska, logaritm-, exponential- och sammansatta funktioner samt produkt och kvot av funktioner.
- F20** Algebraiska och grafiska metoder för bestämning av integraler med och utan digitala verktyg, inklusive beräkningar av storheter och sannolikhetsfördelning.
- F21** Begreppet differentialekvation och dess egenskaper i enkla tillämpningar som är relevanta för karaktärsämnen.

### Problemlösning

- P1** Strategier för matematisk problemlösning inklusive användning av digitala medier och verktyg.
- P3** Matematiska problem av betydelse för samhällsliv och tillämpningar i andra ämnen.
- P4** Matematiska problem med anknytning till matematikens kulturhistoria.